

Einsatzbereich:

Dieser Filtertyp kann bei allen Bearbeitungsprozessen eingesetzt werden, wo kleine Späne und Feinpartikel aus Flüssigkeiten, auch mit höherer Viskosität ausgefiltert werden sollen. Außer an Bearbeitungszentren, hat sich dieser Filter auch beim Einsatz an Schleifmaschinen, Honmaschinen und in der Washwasseraufbereitung bewährt. Neben der Verwendung als Einzelsystem kann dieser Filter auch zur zentralen Versorgung mehrerer Maschinen eingesetzt werden.

Funktion:

Zwei Scheibenräder bilden das Gegenlager für den umlaufenden Stützgurt. Dazwischen wird das Filtervlies motorisch eingezogen. Dabei bildet das Filtervlies eine kreisbogenförmige, beidseits dichte Filterwanne. Der Kühlmittelzulauf erfolgt beruhigt über einen Flachverteiler. Die einlaufende Flüssigkeit strömt in Richtung des Filtervliestransportes und sorgt dafür, dass im Einstrombereich das Vlies sauber gehalten wird und eine große Durchlässigkeit gewährleistet wird. In der beruhigten Flüssigkeitszone lagern sich die zu filtrierenden Partikel ab und bilden einen Filterkuchen, der in zunehmendem Maße als Filterhilfsmittel wirkt und auch kleinste Partikel zurückhält. Nach Sättigung des Filtervlieses steigt der Flüssigkeitsspiegel in der Filtermulde an. Sobald das maximale Flüssigkeitsniveau erreicht ist, schaltet der Niveauschalter den Getriebemotor ein. Neues Filtervlies wird automatisch nachgezogen und das mit dem Schlamm beladene Vlies auf der Gegenseite ausgetragen.

Konstruktiver Aufbau:

- ▷ Stabiles Stahlblechgehäuse
- ▷ Zulauf über Verteilerkasten
- ▷ Auslauf über Unterseite des Filters
- ▷ Stahlwabenband als Filtervliesauflage
- ▷ Schneckengetriebemotor als Antrieb
- ▷ Filtervliesmangelmeldung (optional)

Vorteile:

- ▷ **Kontinuierlicher Betrieb**
- ▷ **Geringer Platzbedarf**
- ▷ **Wartungsarm**
- ▷ **Reduzierter Filtervliesverbrauch**
- ▷ **Höhere Standzeiten des Kühlschmierstoffes**
- ▷ **Filtermittelqualität an Fertigungsprozeß anpassbar**

Applications:

This filter type can be used in all machining processes, where small chips and fine particles from liquids, also with higher viscosity, are to be filtered out. Except for machining centres, this filter type has proved suitable for use at grinding machines, honing machines and in washing water treatment systems. In addition to use as an individual system, this filter can also be used for the central supply of several machines

Function:

Two disk wheels form the counter-bearing for the rotating supporting belt. Between these, the filter cloth is drawn in by an electric motor. The filter cloth thus forms a circular filter tank that is tight on both sides. The coolant feed takes place calmed via a flat distributor. The entering liquid flows in the direction of filter cloth transport and ensures that the cloth is kept clean in the inlet area in addition to maximum permeability. In the calmed liquid zone, the particles to be filtered settle and form a filter aid, which to an increasing degree, acts as a filter aid and also retains very small particles. After saturation of the filter cloth, the liquid level in the filter tank increases. When the maximum liquid level is reached, the level switch switches on the geared motor. New filter cloth is automatically drawn in, while the cloth loaded with sludge is discharged on the opposite side.

Design:

- ▷ Sturdy metal housing
- ▷ Feed via distributor box
- ▷ Discharge via bottom of filter
- ▷ Steel honeycomb band as filter cloth layer
- ▷ Worm-gear motor as drive
- ▷ Filter cloth low indication (optional)

Advantages:

- ▷ **Continuous operation**
- ▷ **Low space requirement**
- ▷ **Low-maintenance**
- ▷ **Reduced filter cloth consumption**
- ▷ **Longer useful life of coolant**
- ▷ **Filter medium quality adaptable to production process**

Domaine d'utilisation:

Ce type de filtre peut être utilisé pour tous les processus d'usinage où de petits copeaux et des particules fines contenus dans des liquides, même ayant une viscosité élevée, doivent être filtrés. Outre dans les centres d'usinage, ce filtre a également fait ses preuves lors de son utilisation sur des meuleuses, machines de rodage et des installations de traitement de l'eau de lavage. En plus de son utilisation comme système unique, ce filtre peut également être utilisé pour l'approvisionnement central de plusieurs machines.

Fonctionnement:

Deux roues pleines constituent la butée pour la bande de renfort continue. La nappe de fibres filtrante est insérée entre elles par un moteur jusqu'à former une cuvette en arc de cercle étanche sur les deux côtés. L'amenée de produits réfrigérants se fait calmement par un diffuseur à plat. Le liquide amené s'écoule en direction du transport de la nappe de fibres filtrante et assure le maintien de la propreté de la nappe de fibres dans la zone de flux et garantit une grande perméabilité. Les particules à filtrer sont logées dans la zone de liquide calmée et forment un tourteau de filtration qui agit comme un auxiliaire de filtration au fur et à mesure qu'il grossit et retient aussi les particules les plus petites. Une fois la nappe de fibres filtrante saturée, le niveau de liquide monte dans le bac de filtration. Dès que le niveau maximum de liquide est atteint, le commutateur de niveau met le motoréducteur en marche. Une nouvelle nappe de fibres filtrante est automatiquement remise en place et la nappe de fibres saturée de boue est évacuée sur le côté opposé.

Construction:

- ▷ Bâti en tôle d'acier robuste
- ▷ Amenée par un caisson de distribution
- ▷ Evacuation par le dessous du filtre
- ▷ Bande nid d'abeilles en acier comme support de nappe de fibres filtrante
- ▷ Entraînement par un moteur à engrenage à vis sans fin
- ▷ Indication de défaut de la nappe de fibres filtrante (en option)

Avantages:

- ▷ **Fonctionnement en continu**
- ▷ **Faible encombrement**
- ▷ **Peu d'entretien**
- ▷ **Consommation réduite de nappe de fibres filtrante**
- ▷ **Durées d'utilisation du réfrigérant lubrifiant plus longues**
- ▷ **Qualité du filtre adaptable au processus de fabrication**

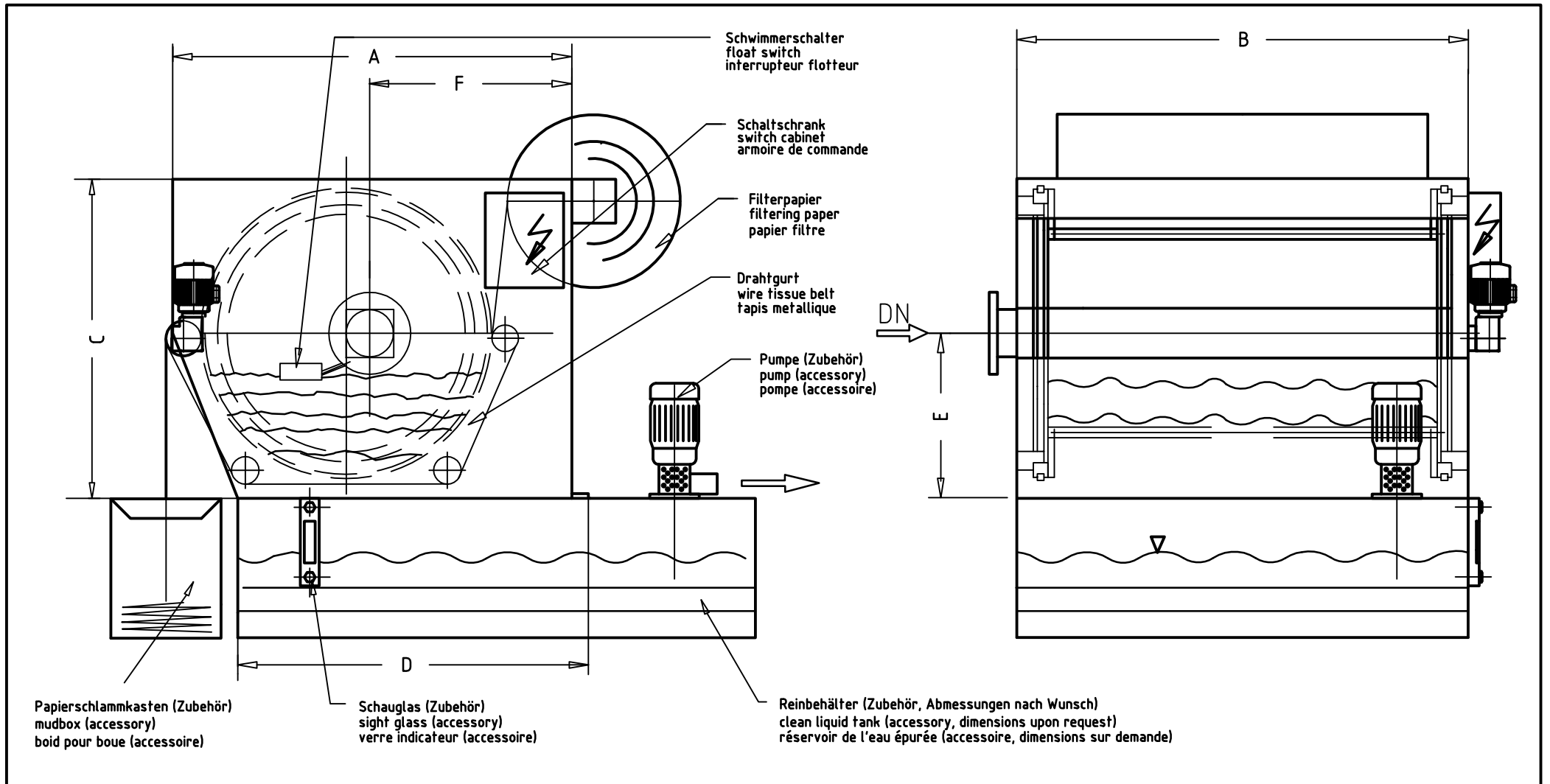

Type	Filterleistung l/min Emuls. Öl 20mm ² /s										Papier breite/mm	Gewicht [kg]
Type	filtering l/min Emuls. Oil 20mm ² /s										paper width/mm	weight [kg]
Type	débit l/min d'émuls. huile 20mm ² /s	Filterfl. in m ²	A	B	C	D	E	F	DN	Pn	largeur papier/mm	poids [kg]
IBF 00	120	70	0,30	700	630	540	640	280	340	R21/2" AG	490	99
IBF 05	200	100	0,42	700	820	540	640	280	340	R21/2" AG	710	130
IBF 10	350	175	0,91	885	1130	760	788	390	424	80 DIN2631	1020	250
IBF 15	300	150	0,77	1050	820	920	878	480	475	150 DIN2631	710	190
IBF 20	500	250	1,12	1050	1130	920	878	480	475	150 DIN2631	1020	277
IBF 30	1000	500	1,40	1255	1130	1120	1015	580	552	200 DIN2631	1020	355
IBF 4.0	1500	750	2,10	1255	1610	1120	1015	580	552	200 DIN2631	1500	500
IBF 50	2000	1000	2,80	1255	2100	1120	1015	580	552	200 DIN2631	2000	820

Innenbettfilter				Zul. Abweichungen für Maße ohne Toleranzangabe nach DIN 7168 m (mittel)	Material		Maßstab	Art.-Nr.
				1990	Datum	Name	Für diese Zeichnung behalten wir uns alle Rechte vor, auch für den Fall der Patentierung oder Gebrauchsmustereintragung. Sie darf ohne vorherige schriftliche Zustimmung weder vervielfältigt noch sonstwie benutzt noch Dritten zugänglich gemacht werden.	
				Bearb.	04.01.	Koller	 KÜMA D 72649 Wolfschlugen	
				Gepr.				
				Wie Norm				
e	7515	18.04.96	Wie					IBF 3667-98-03e
d	6275	16.03.92	Kt					
c	6129	12.11.91	Kt					
b	6076	25.09.91	Ba					
a	5668	11.01.91	Kt					
Zust.	Änderung	Datum	Name	Ersatz für:				Ersetzt durch: